

МІНІСТЕРСТВО ОСВІТИ І НАУКИ УКРАЇНИ
УМАНСЬКИЙ ДЕРЖАВНИЙ ПЕДАГОГІЧНИЙ УНІВЕРСИТЕТ
ІМЕНІ ПАВЛА ТИЧИНИ

**ОСВІТНЬО-ПРОФЕСІЙНА ПРОГРАМА
«СПЕЦІАЛЬНА ОСВІТА»**

першого (бакалаврського) рівня вищої освіти
за спеціальністю 016 Спеціальна освіта
галузі знань 01 Освіта/Педагогіка
Освітня кваліфікація: бакалавр спеціальної освіти

ЗАТВЕРДЖЕНО ВЧЕНОЮ РАДОЮ УНІВЕРСИТЕТУ
Голова вченої ради  Олександр БЕЗЛЮДНИЙ
протокол № 13 від «26» 2022 р.

Освітня програма вводиться в дію з «1» вересня 2022 р.
Ректор  Олександр БЕЗЛЮДНИЙ
наказ № 608/dg від «09» 2022 р.

Умань, 2022 р

ЛИСТ ПОГОДЖЕННЯ
Освітньо-професійної програми

ГАЛУЗЬ ЗНАНЬ	01 Освіта/Педагогіка
СПЕЦІАЛЬНІСТЬ	016 Спеціальна освіта
РІВЕНЬ ВИЩОЇ ОСВІТИ	першого рівня вищої освіти (бакалавр)
СТУПІНЬ ВИЩОЇ ОСВІТИ	бакалавр
КВАЛІФІКАЦІЯ ОСВІТНЯ	бакалавр спеціальної освіти

Освітньо-професійну програму схвалено на засіданні
кафедри спеціальної та інклюзивної освіти
УДПУ імені Павла Тичини
(протокол № 8 від 22. 02. 2022 р.)
Завідувач кафедри

Марина ЛЕМЕЩУК

Освітньо-професійну програму схвалено вченою
радою факультету дошкільної та спеціальної освіти
УДПУ імені Павла Тичини
(протокол № 9 від 23. 03. 2022 р.)
Голова вченої ради факультету

Світлана ПОПИЧЕНКО

Освітньо-професійну програму погоджено
навчально-методичним відділом
УДПУ імені Павла Тичини
Начальник відділу

Ірина ДЕНИСЮК

Освітньо-професійну програму погоджено
навчально-методичною радою
УДПУ імені Павла Тичини
Голова ради

Валентина РОЗГОН

ПЕРЕДМОВА

Освітньо-професійна програма розроблена проектною групою кафедри спеціальної та інклюзивної освіти Уманського державного педагогічного університету імені Павла Тичини

Керівник проектної групи (гарант освітньої програми):

Лемещук Марина Анатоліївна – кандидат педагогічних наук, доцент кафедри спеціальної та інклюзивної освіти Уманського державного педагогічного університету імені Павла Тичини.

Члени проектної групи:

1. Чепка Олена Володимирівна – кандидат педагогічних наук, доцент кафедри спеціальної та інклюзивної освіти Уманського державного педагогічного університету імені Павла Тичини;

2. Хрипун Дар'я Миколаївна – кандидат педагогічних наук, старший викладач кафедри спеціальної та інклюзивної освіти Уманського державного педагогічного університету імені Павла Тичини;

3. Слатвінська Анна Анатоліївна – викладач кафедри спеціальної та інклюзивної освіти Уманського державного педагогічного університету імені Павла Тичини.

Рецензії-відгуки зовнішніх стейкхолдерів:

1. Фурсова Лариса Миколаївна – директор Комунальної установи «Інклюзивно-ресурсний центр» Гайсинської районної ради Вінницької області;

2. Бевзюк Марина Сергіївна – кандидат педагогічних наук, директор Комунального закладу " «Інклюзивно-ресурсний центр» Уманської міської ради Черкаської області

Рецензії-відгуки зовнішніх стейкхолдерів додаються.

1. Профіль освітньої програми зі спеціальності 016 Спеціальна освіта

1– Загальна інформація	
Повна назва навчального закладу та структурного підрозділу	Уманський державний педагогічний університет імені Павла Тичини, факультет дошкільної та спеціальної освіти, кафедра спеціальної та інклюзивної освіти.
Ступінь вищої освіти та назва кваліфікації мовою оригіналу	Перший рівень вищої освіти (бакалавр) Кваліфікація: Бакалавр спеціальної освіти.
Офіційна назва освітньої програми	Спеціальна освіта
Тип диплому та обсяг освітньої програми	Диплом бакалавра одиничний, 240 кредитів ЄКТС, термін навчання 3 р. 10 міс.
Наявність акредитації	Сертифікат про акредитацію Серія НД № 2489123. Термін дії сертифіката до 1 липня 2026 р. відповідно до рішення Акредитаційної комісії від 16 червня 2016 р. протокол № 121 (наказ МОН України від 21.06.2016 № 79-А)
Цикл / рівень	НРК України – 6 рівень, FQ-EHEA – перший цикл, EQF-LLL – 6 рівень
Передумови	Наявність повної загальної середньої освіти. Умови вступу визначаються «Правилами прийому на навчання для здобуття вищої освіти в Уманському державному педагогічному університеті імені Павла Тичини»
Мова викладання	Українська мова
Термін дії освітньої програми	3 р. 10 міс.
Інтернет-адреса постійного опису освітньої програми	fdo.udpu.org.ua /
2 – Мета освітньої програми	
Здобуття особою, якій присвоюється кваліфікація бакалавра спеціальної освіти, фундаментальних та професійно-орієнтованих знань та вмінь, здатності вирішувати типові професійні завдання у спеціальній освіті та бути конкурентоспроможним на національному та міжнародному ринку праці.	
3 – Характеристика освітньої програми	
Предметна область (галузь знань, спеціальність, спеціалізація (за наявності))	Галузь знань: 01 Освіта Спеціальність: 016 Спеціальна освіта Об’єкт вивчення: корекційно-розвитковий процес навчання та виховання дітей (осіб) з порушеннями мовленнєвого розвитку різних вікових груп; організація ефективної взаємодії учасників процесу зумовлених закономірностями та особливостями змісту корекційно-педагогічної діяльності. Предмет вивчення (філософські, загальнонаукові, педагогічні засади спеціальної освіти; актуальні проблеми корекційного навчально-виховного процесу, інноваційної корекційної діяльності; сучасні підходи до організації діагностичного, реабілітаційного, консультативно-просвітницького і корекційного процесу).

	<p>Цілі навчання: підготовка фахівців, які здатні розв'язувати складні задачі і практичні проблеми спеціальної освіти з метою корекції порушень мовленнєвого розвитку.</p> <p>Теоретичний зміст предметної області: поняття, категорії, термінологія, концепції у галузі спеціальної та інклюзивної освіти, принципи та їх використання, методи спеціальної педагогіки та психології, технології раннього втручання, педагогічна інноватика.</p> <p>Методи, методики та технології: сучасні психолого-педагогічні методи корекційно-розвиткового навчання, пояснювально-ілюстративні, дослідницькі, корекційно-педагогічні та інформаційно-комунікативні технології в освітньому процесі.</p> <p>Інструментарії та обладнання: спеціальне логопедичне устаткування; сучасні універсальні та спеціалізовані інформаційні системи, програмні засоби та інтернет-ресурси.</p>
Орієнтація освітньої програми	<p>Освітньо-професійна.</p> <p>Програма ґрунтується на фундаментальних загальновідомих наукових результатах із врахуванням сучасного стану розвитку практичних видів професійної діяльності логопедії, орієнтує на актуальні тенденції сучасної освіти, в рамках яких можливе подальше професійне та наукове зростання.</p>
Основний фокус освітньої програми та спеціалізації	<p>Освітньо-професійна програма Спеціальна освіта галузі знань 01 Освіта/Педагогіка, спеціальності 016 Спеціальна освіта фокусується на ґрунтовному вивченні спеціальної та інклюзивної освіти, організації ефективної корекційної допомоги дітям (<u>особам</u>) з порушеннями мовлення; впровадження технологій раннього втручання.</p> <p>Ключові слова: спеціальна освіта, інклюзивна освіта, логопедія, порушення мовлення, корекція, розвиток, раннє втручання.</p>
Особливості програми	<p>Освітньо-професійна програма реалізується в динамічному професійно-орієнтованому, інформаційно насиченому освітньому середовищі з акцентом на формування практично-професійних компетенцій здобувачів вищої освіти на базі закладів освіти (заклади дошкільної освіти, заклади загальної середньої освіти, освітній центр сімейно-центрованих практик, логопедичний центр «Щебетун», Центр обдарованої дитини «Вундеркінд», центр розвитку дитини «Дивосвіт»).</p>
<p>4 – Придатність випускників до працевлаштування та подальшого навчання</p>	
Придатність до працевлаштування	<p>Сфера працевлаштування – заклади дошкільної, загальної середньої освіти для дітей з порушенням мовлення.</p> <p>Відповідно до Національного класифікатора професій ДК 003:2010 (від 18.07.2020 року №1547) фахівці, які здобули освіту за освітньо-професійною програмою Спеціальна освіта можуть обіймати такі первинні посади: 3330 Асистент вчителя-логопеда</p>
Подальше навчання	<p>Продовження навчання за другим (магістерським) рівнем вищої освіти.</p>

5 – Викладання та оцінювання	
Викладання та навчання	Проблемно-зорієнтований стиль навчання. Комбінація лекцій, практичних (семінарських) та лабораторних занять, диспутів, семінарів, круглих столів, майстер-класів, конференцій, ділових ігор, виконання індивідуальних науково-дослідних завдань, самостійної роботи на основі електронних освітніх ресурсів, розміщених в «Віртуальному навчальному середовищі Moodle», консультацій викладачів.
Оцінювання	<p>Оцінювання знань здобувачів вищої освіти здійснюється відповідно до Положення про організацію освітнього процесу в Уманському державному педагогічному університеті імені Павла Тичини (нова редакція) введеного в дію згідно з наказом ректора №114 о/д від 09.02.2021 та Положенням про європейську кредитно-трансферну систему навчання в Уманському державному педагогічному університеті імені Павла Тичини (затверджено рішенням Вченої ради УДПУ імені Павла Тичини від 30.06.2015 року, протокол №13).</p> <p>Методи оцінювання: усний, письмовий; тестування. зокрема в системі MOODLE – система програмних продуктів CLMS, дистрибутив якої вільно розповсюджується за принципами ліцензії Open Source.</p> <p>Види контролю: поточний, модульний, підсумковий.</p> <p>Форми контролю: усне, письмове опитування, тестування, презентації, індивідуальні навчально-дослідні завдання, заліки, іспити, захисти звітів практик, випускна кваліфікаційна робота.</p> <p>Моніторинг та оцінювання якості реалізації освітньої програми:</p> <ul style="list-style-type: none"> • анкетування студентів щодо якості викладання навчальних дисциплін; • періодичне оновлення освітньої програми; • програми підвищення кваліфікації науково-педагогічних працівників; • щорічне рейтингове оцінювання науково-педагогічних працівників; • систематичний моніторинг успішності студентів; • моніторинг регіональних потреб у професіоналах спеціальності 016 Спеціальна освіта.
6 – Програмні компетентності	
Інтегральна компетентність	Здатність розв'язувати складні спеціалізовані задачі і практичні проблеми спеціальної та інклюзивної освіти осіб з порушеннями мовлення у процесі корекційно-педагогічної, діагностико-консультативної, дослідницької та культурно-просвітницької діяльності або у процесі навчання, що передбачає застосування основних теорій і методів дефектології і характеризується комплексністю та невизначеністю умов.
Загальні компетентності (ЗК)	ЗК-1. Здатність реалізувати свої права і обов'язки як члена суспільства, усвідомлювати цінності громадянського (вільного демократичного) суспільства та необхідність його сталого розвитку, верховенства права, прав і свобод людини і громадянина в Україні.

	<p>ЗК-2. Здатність зберігати та примножувати моральні, культурні, наукові цінності і досягнення суспільства на основі розуміння історії та закономірностей розвитку предметної області, її місця у загальній системі знань про природу і суспільство та у розвитку суспільства, техніки і технологій, використовувати різні види та форми рухової активності для активного відпочинку та ведення здорового способу життя.</p> <p>ЗК-3. Здатність до абстрактного мислення, аналізу та синтезу.</p> <p>ЗК-4. Здатність застосовувати знання у практичних ситуаціях.</p> <p>ЗК-5. Здатність спілкуватися державною мовою як усно, так і письмово.</p> <p>ЗК-6. Здатність використовувати інформаційні та комунікаційні технології.</p> <p>ЗК-7. Здатність вчитися і оволодівати сучасними знаннями.</p> <p>ЗК-8. Здатність працювати в команді.</p> <p>ЗК-9. Здатність до міжособистісної взаємодії.</p> <p>ЗК-10. Здатність діяти на основі етичних міркувань (мотивів).</p>
<p>Фахові компетентності (ФК)</p>	<p>СК-1. Усвідомлення сучасних концепцій і теорій функціонування, обмеження життєдіяльності, розвитку, навчання, виховання і соціалізації осіб з порушеннями мовлення.</p> <p>СК-2. Здатність до аналізу вітчизняного та зарубіжного досвіду становлення і розвитку спеціальної та інклюзивної освіти.</p> <p>СК-3. Здатність застосовувати психолого-педагогічні, дефектологічні, медико-біологічні, лінгвістичні знання у сфері професійної діяльності.</p> <p>СК-4. Здатність планувати та організувати освітньо-корекційну роботу з урахуванням структури та особливостей порушення мовлення, їх актуального стану та потенційних можливостей.</p> <p>СК-5. Здатність реалізувати ефективні корекційно-освітні технології у роботі з дітьми, підлітками, дорослими з порушеннями мовлення, доцільно обирати методичне й інформаційно-комп'ютерне забезпечення.</p> <p>СК-6. Здатність працювати в команді, здійснювати комплексний корекційно-педагогічний, психологічний та соціальний супровід дітей з особливими освітніми потребами.</p> <p>СК-7. Здатність дотримуватися вимог до організації корекційно-розвивального освітнього середовища.</p> <p>СК-8. Готовність до діагностико-консультативної діяльності.</p> <p>СК-9. Здатність застосовувати теоретичні, емпіричні методи психолого-педагогічного дослідження, статистичні методи обробки отриманої інформації, визначати достовірність результатів дослідження.</p> <p>СК-10. Здатність до системного психолого-педагогічного супроводу сім'ї, яка виховує дитину з особливими освітніми потребами.</p>

	<p>СК-11. Здатність дотримуватися основних принципів, правил, прийомів і форм суб'єкт-суб'єктної комунікації.</p> <p>СК-12. Здатність організовувати дитячий колектив, створювати в ньому рівноправний клімат і комфортні умови для особистісного розвитку вихованців та їхньої соціальної інтеграції.</p> <p>СК-13. Здатність будувати гармонійні відносини з особами з психофізичними порушеннями, їхніми сім'ями та учасниками спільнот без упередженого ставлення до їх індивідуальних потреб.</p> <p>СК-14. Здатність до роботи із спільнотою – на місцевому, регіональному, національному, європейському і більш широкому глобальному рівнях з метою формування толерантного, гуманного ставлення до осіб з особливими освітніми потребами, розвитку здатності до рефлексії, включаючи спроможність обдумувати як власні, так й інші системи цінностей.</p> <p>СК-15. Здатність аргументовано відстоювати власні професійні переконання, дотримуватись їх у власній фаховій діяльності.</p> <p>СК-16. Здатність до особистісного та професійного самовдосконалення, навчання та саморозвитку.</p> <p>СК-17. Здатність використовувати ігрову діяльність у процесі формування комунікативних умінь у дітей із порушеннями мовлення</p> <p>СК-18. Здатність здійснювати добір оптимальних засобів корекції фізичного розвитку дітей із порушеннями мовлення; володіти прийомами фізичної реабілітації та лікувального масажу.</p> <p>СК-19. Здатність володіти загальними та спеціальними прийомами навчання грамоти дітей із порушеннями мовлення в закладах освіти.</p> <p>СК-20. Здатність володіти загальними та спеціальними прийомами формування математичних понять у дітей із порушеннями мовлення.</p> <p>СК-21. Здатність до формування та розвитку у дітей із порушеннями мовлення морфологічних та синтаксичних узагальнень як основи для подолання порушень писемного мовлення.</p>
7	– Програмні результати навчання
	<p>ПРН-1. Знати сучасні теоретичні основи спеціальної освіти відповідно до спеціалізації, застосовувати методи теоретичного та експериментального дослідження у професійній діяльності, релевантні статистичні методи обробки отриманої інформації, узагальнювати результати дослідження.</p> <p>ПРН-2. Здійснювати пошук, аналіз і синтез інформації з різних джерел для розв'язування конкретних задач спеціальної та інклюзивної освіти.</p> <p>ПРН-3. Розуміти закономірності та особливості розвитку і функціонування, обмеження життєдіяльності у контексті професійних завдань.</p> <p>ПРН-4. Застосовувати для розв'язування складних задач спеціальної освіти сучасні методи діагностики</p>

психофізичного розвитку дітей, критично оцінювати достовірність одержаних результатів оцінювання, визначати на основі їх інтерпретації особливі освітні потреби дітей та рекомендації щодо створення найоптимальніших умов для здобуття освіти.

ПРН-5. Розуміти принципи, методи, форми та сутність організації освітньо-корекційного процесу в різних типах закладів.

ПРН-6. Планувати освітньо-корекційну роботу на основі результатів психолого-педагогічної діагностики осіб з особливими освітніми потребами з врахуванням їхніх вікових та індивідуально-типологічних відмінностей.

ПРН-7. Вільно спілкуватися державною та іноземною мовами у професійному середовищі, володіти фаховою термінологією та професійним дискурсом.

ПРН-8. Організовувати і здійснювати психолого-педагогічне вивчення дітей з особливостями психофізичного розвитку, діагностико-консультативну діяльність.

ПРН-9. Мати навички комплектування та організації діяльності спеціальних закладів освіти, спеціальних груп у закладах дошкільної освіти, спеціальних класів у закладах загальної середньої освіти тощо.

ПРН-10. Здійснювати спостереження за дітьми з психофізичними порушеннями (інтелекту, мовлення, зору, слуху, опорно-рухових функцій тощо), реалізовувати корекційно-педагогічну роботу з урахуванням їхніх психофізичних, вікових особливостей, індивідуальних освітніх потреб, можливостей та здібностей.

ПРН-11. Застосовувати у професійній діяльності знання про методики, технології, форми і засоби реабілітації та корекційно-розвивального навчання дітей з особливими освітніми потребами.

ПРН-12. Аргументувати, планувати та надавати психолого-педагогічні та корекційно-розвиткові послуги (допомогу) відповідно до рівня розвитку і функціонування, обмеження життєдіяльності дитини з особливими освітніми потребами.

ПРН-13. Володіти методиками сприяння соціальної адаптації осіб з особливими освітніми потребами, їхньої підготовки до суспільної та виробничої діяльності.

ПРН-14. Реалізовувати психолого-педагогічний супровід дітей з особливими освітніми потребами в умовах інклюзії у ролі вчителя-дефектолога, асистента вихователя закладу дошкільної освіти, асистента вчителя закладу загальної середньої освіти тощо.

ПРН-15. Застосовувати у професійній діяльності сучасні універсальні та спеціалізовані інформаційні системи та програмні продукти; бібліотечні ресурси та технології, зокрема електронні; спеціальну апаратуру та інструменти.

ПРН-16. Приймати обґрунтовані рішення з урахуванням цілей, ресурсних і законодавчих обмежень, ціннісних орієнтирів.

ПРН-17. Мати навички самостійного навчання та пошуку необхідної інформації.

ПРН-18. Використовувати засвоєнні уміння і навички

	<p>занять популярними видами рухової активності оздоровчої спрямованості.</p> <p>ПРН-19. Вміти розкривати суть та особливості чинників розвитку і формування особистості.</p>
8 – Ресурсне забезпечення реалізації програми	
Кадрове забезпечення	<p>Керівник проектної групи (гарант освітньої програми): Лемещук Марина Анатоліївна – кандидат педагогічних наук, доцент кафедри спеціальної та інклюзивної освіти Уманського державного педагогічного університету імені Павла Тичини.</p> <p>Члени проектної групи:</p> <ol style="list-style-type: none"> 1. Чепка Олена Володимирівна – кандидат педагогічних наук, доцент кафедри спеціальної та інклюзивної освіти Уманського державного педагогічного університету імені Павла Тичини; 2. Хрипун Дар'я Миколаївна – кандидат педагогічних наук, старший викладач кафедри спеціальної та інклюзивної освіти Уманського державного педагогічного університету імені Павла Тичини; 3. Слатвінська Анна Анатоліївна – викладач кафедри спеціальної та інклюзивної освіти Уманського державного педагогічного університету імені Павла Тичини. <p>До реалізації програми залучаються науково-педагогічні працівники з науковими ступенями та/або вченими званнями, а також висококваліфіковані спеціалісти.</p> <p>З метою підвищення фахового рівня всі науково-педагогічні працівники один раз на п'ять років проходять стажування, у т.ч. закордонні.</p> <p>До освітнього процесу на ОПП систематично залучаються фахівці-практики у сфері спеціальної освіти та інклюзивної освіти.</p>
Матеріально-технічне забезпечення	<p>Матеріально-технічне забезпечення навчальних приміщень та соціальна інфраструктура університету в повному обсязі відповідає чинним Ліцензійним умовам та є достатнім для забезпечення якості освітнього процесу, зокрема особливостей реалізації освітньої програми: кабінет логопедичної корекції мовлення, масажний кабінет, кабінет цифрової педагогіки, кабінет арт-терапії, кабінет фізичної реабілітації, лабораторія інклюзивної педагогіки, освітньо-науковий центр сімейно-центрованих практик, логопедичний центр «Щебетун», центр обдарованої дитини «Вундеркінд», центр розвитку дитини «Дивосвіт».</p>
Інформаційне та навчально-методичне забезпечення	<p>Інформаційне та навчально-методичне забезпечення освітньої-професійної програми «Спеціальна освіта» з підготовки професіоналів зі спеціальності 016.01 Спеціальна освіта (логопедія) відповідає ліцензійним вимогам, має актуальний і змістовий контент.</p> <p>Інформація про організацію освітньої діяльності для підготовки здобувачів вищої освіти щорічно оновлюється та оприлюднюється на сайті Університету https://udpu.edu.ua/ у рубриці «Навчання». Освітні програми підготовки здобувачів вищої освіти щорічно оновлюють, враховуючи запити здобувачів вищої освіти, стейкхолдерів та фахівців-практиків, новітніх досліджень у галузі спеціальної та</p>

	<p>інклюзивної освіти, оприлюднюють на веб-сайті Університету в рубриці «Навчання. Освітні програми» https://udpu.edu.ua/navchannia/osvitni-prohramy. На сайті Університету оприлюднено: академічний календар (щорічне оновлення); графік освітнього процесу (щорічне оновлення); нормативні документи (положення), які регламентують організацію освітнього процесу в Університеті.</p> <p>Підтримку навчальної діяльності та управління освітнім процесом в інформаційному середовищі Університету забезпечують сайти:</p> <ul style="list-style-type: none"> - інформаційно-освітнє середовище https://dls.udpu.edu.ua/ яке містить електронні навчальні курси (ЕНК) для здобувачів вищої освіти. Кожна дисципліна має електронну підтримку у вигляді електронного курсу з теоретичним матеріалом, ресурсами для виконання практичних робіт, самостійної роботи, поточного, модульного і підсумкового контролів; - електронний архів навчальних, наукових та навчально-методичних матеріалів https://library.udpu.edu.ua/ до яких увійшли оцифровані підручники, посібники, навчально-методичні матеріали, електронні копії наукових статей працівників університету; матеріали конференцій, які проводилися в університеті, автореферати дисертацій, захищених в Університеті методичні матеріали на підтримку навчального процесу, патенти. <p>Відкрито доступ наукометричних баз даних Web of Science та SCOPUS видавництва Elsevier, що надають користувачам можливість отримати результати тематичного пошуку, відслідкувати свій рейтинг.</p> <p>Бібліотечний фонд університету багатогалузевий, нараховує 420973 примірників вітчизняної та зарубіжної літератури, зокрема рідкісних видань, спеціальних видів науково-технічної літератури і документів, авторефератів дисертацій, дисертацій. Бібліотека щороку здійснює переплату методичних, наукових, фахових періодичних видань. В структурі бібліотеки наявні 6 читальних залів. Всі ресурси бібліотеки доступні через сайт Університету: https://library.udpu.edu.ua/</p>
<p>9 – Академічна мобільність</p>	
<p>Національна кредитна мобільність</p>	<p>На основі двосторонніх договорів між УДПУ імені Павла Тичини та університетами України. Допускаються індивідуальні угоди про академічну мобільність для навчання та проведення досліджень в університетах та наукових установах України. Формами академічної мобільності у вітчизняних закладах вищої освіти є:</p> <ul style="list-style-type: none"> – навчання за програмами академічної мобільності; – мовне стажування; – наукове стажування; – проходження навчальної та виробничої практик. <p>До керівництва науковою роботою здобувачів можуть бути залучені провідні фахівців університетів України на умовах індивідуальних договорів. Основні цілі і завдання, організаційне забезпечення академічної мобільності</p>

	<p>здобувачів вищої освіти в університеті, порядок визнання та перезарахування результатів їхнього навчання, права та обов'язки осіб, які беруть участь у програмах академічної мобільності, порядок звітності та оформлення документів за результатами їхнього навчання регламентує «Положення про порядок реалізації права на академічну мобільність здобувачів вищої освіти Уманського державного педагогічного університету імені Павла Тичини».</p>
<p>Міжнародна кредитна мобільність</p>	<p>Відповідно до Положень про порядок реалізації права на академічну мобільність здобувачів вищої освіти, а також педагогічних і науково-педагогічних працівників право на міжнародну кредитну мобільність реалізовується на підставі міжнародних договорів про співробітництво в галузі освіти та науки, міжнародних програм та проєктів, а також може бути реалізоване учасником з власної ініціативи, підтриманої адміністрацією закладу вищої освіти, на основі індивідуальних запрошень та інших механізмів.</p> <p>– кредитна мобільність – навчання у вищому навчальному закладі, відмінному від постійного місця навчання учасника освітнього процесу, з метою здобуття кредитів Європейської кредитної трансферно-накопичувальної системи та/або відповідних компетентностей, результатів навчання (без здобуття кредитів Європейської кредитної трансферно-накопичувальної системи), що будуть визнані у закладі вищої освіти постійного місця навчання вітчизняного чи іноземного учасника освітнього процесу. При цьому загальний період навчання для таких учасників за програмами кредитної мобільності залишається незмінним.</p> <p>Навчання вітчизняних та іноземних учасників освітнього процесу за узгодженими між Університетом та партнерами освітніми програмами, що включають програми академічної мобільності, може передбачати отримання випускниками документа про вищу освіту закладу вищої освіти-партнера та наукових установ, а також спільних або подвійних документів про вищу освіту закладів вищої освіти-партнерів та наукових установ.</p> <p>За програмами подвійного диплома Університет співпрацює із закладами вищої освіти на рівні бакалаврату та магістратури на більш ніж 30 спеціальностях:</p> <ul style="list-style-type: none"> • <u>Таджицький державний педагогічний університет імені Садридїна Айні</u> (за спеціальностями – (бакалаврат і магістратура) «Історія», «Психологія», «Математика», «Фізика», «Технології», «Англійська мова», «Педагогіка», «Психологія», «Хімія», «Біологія», «Географія», «Екологія»); • <u>Поморська Академія у Слупську</u> (усі спеціальності на усіх ступенях підготовки). <p>В рамках програми ЄС «Erasmus+ KA 1»:</p> <ul style="list-style-type: none"> • <u>Державна вища школа професійної освіти імені Яна Амоса Коменського в м. Лешно</u> (співробітництво по лінії лабораторій імені Яна Амоса Коменського);

В рамках програми кредитної академічної мобільності “Mevlana” діють угоди із закладами

Туреччина:

- Університет Аланья Аладдін Кейкубат (за спеціальностями – «Математика», «Освіта і психологія», «Іноземна філологія», «Дошкільна освіта», «Початкова освіта», «Мистецтво», «Спорт», «Економіка та туризм»);
- Університет Біледжик Шейх Едебелі (за спеціальностями – «Географія», «Археологія», «Історія», «Хімія», «Математика», «Комп'ютерна інженерія», «Економіка», «Бізнес», «Інформаційна система управління», «Розвиток дитини», «Туризм та готельний бізнес»).

Також нашими партнерами з наукового і навчально-методичного співробітництва є:

Болгарія:

- Тракійський університет у м. Стара Загора (спеціальності – бакалаврат та магістратура «Екологія та охорона навколишнього середовища», «Біологія та аквакультура», «Економіка», «Математика та інформатика», «Менеджмент», «Педагогіка»).

Ефіопія:

- Ефіопський інститут архітектури, будівельних конструкцій та містобудування - Університет Аддіс – Абеби (спеціальності – бакалаврат та магістратура «Бізнес та економіка», «Освіта та поведінкові науки», «Гуманітарні науки», «Право та управління», «Соціальні науки», «Сценічне та образотворче мистецтво»).

Республіка Білорусь:

- Мозирський державний педагогічний університет імені І. П. Шамякіна (спеціальності – (бакалаврат та магістратура) «Комп'ютерна фізика. Комп'ютерне моделювання фізичних процесів», «Математика та інформатика», «Іноземні мови (англійська, німецька)», «Історія та суспільні дисципліни», «Біологія і хімія», «Фізична культура. Спеціальна підготовка», «Спортивно-педагогічна діяльність», «Дошкільна освіта», «Початкова освіта», «Логопедія», «Педагогіка», «Теорія і методика освіти та виховання»).

Польща:

- Природничо-гуманітарний університет в Седльце (спеціальності – бакалаврат і магістратура - «Дошкільна педагогіка та педагогіка ранньої школи», «Філологія», «Польська філологія», «Художня освіта в галузі образотворчого мистецтва», «Історія», «Спеціальна педагогіка»);
- Гуманітарно-економічна академія в Лодзі (спеціальності – бакалаврат «іноземна філологія», «Культурологія», «Танець», «Інформатика», «Педагогіка», «Психологія», «Адміністрування», «Менеджмент», «Економіка», «Туризм та рекреація»,

	<p>магістратура – «Іноземна філологія», «Педагогіка», «Політологія», «Графіка».</p> <ul style="list-style-type: none"> • Інститут Європейської Культури в Гнезно (усі спеціальності на усіх ступенях підготовки); • <u>Краківський педагогічний університет</u> (спеціальності – (бакалаврат та магістратура) – «Історія і суспільство», «Політологія», «Адміністрація», «Соціологія», «Англійська філологія», «Іспанська філологія», «Теорія виховання та педагогіка», «Загальна педагогіка», «Психологія», «Навчання та освіта для сталого розвитку», «Дошкільна педагогіка та музичний розвиток дитини», «Дошкільна педагогіка технічний розвиток дитини», «Біологія», «Хімія», «Географія», «Основи математики», «Фізика та математика», «Фізика та інформатика», «Інформатика та комп'ютерні технології». <p><u>Узбекистан:</u></p> <ul style="list-style-type: none"> • <u>Джизакський державний педагогічний інститут</u> (спеціальності – (бакалаврат і магістратура) «Фізика і математика», «Іноземні мови», «Методика початкової освіти», «Професійна освіта», «Історія і право», «Хімія і біологія», «Педагогіка і мистецтво»).
<p>Навчання іноземних здобувачів вищої освіти</p>	<p>Можливе на загальних умовах</p>

2. Перелік компонентів освітньо-професійної програми та їх логічна послідовність

Код н/д	Компоненти освітньої програми (навчальні дисципліни, курсові проекти(роботи), практики, кваліфікаційна робота)	Кількість кредитів / год.	Форма підсумкового контролю
1	2	3	4
Обов'язкові компоненти ОП			
ОК 1.	Історія та культура України	4	120
ОК 2.	Українська мова за професійним спрямуванням	4	120
ОК 3.	Іноземна мова	12	360
ОК 4.	Іноземна мова за професійним спрямуванням	12	360
ОК 5.	Вступ до спеціальності "Спеціальна освіта" та педагогічна деонтологія	4	120
ОК 6.	Педіатрія, вікова фізіологія з основами медичних знань	4	120
ОК 7.	Фізичне виховання		90
ОК 8.	Основи спеціальної та інклюзивної освіти	4	120
ОК 9.	Гігієна дітей і підлітків в системі спеціальної освіти з основами генетики	3	90
ОК 10.	Педагогіка загальна	4	120
ОК 11.	Психологія загальна	4	120
ОК 12.	Логопсихологія	4	120
ОК 13.	Спеціальна психологія та педагогіка з історією	4	120
ОК 14.	Корекційна психопедагогіка	4	120
ОК 15.	Основи психотренгу осіб із порушеннями мовлення	4	120
ОК 16.	Мовленнєві сенсорні системи та їх порушення	4	120
ОК 17.	Логопедичний супровід дітей раннього віку після кохлеарної імплантації	4	120
ОК 18.	Формування комунікативних умінь у дітей з порушеннями мовлення	4	120
ОК 19.	Спеціальна методика навчання предметів гуманітарного циклу	4	120
ОК 20.	Спеціальна методика навчання інтегрованого курсу "Я досліджую світ"	4	120
ОК 21.	Спеціальна методика навчання предметів художньо-естетичного циклу	4	120
ОК 22.	Спеціальна методика навчання предметів математичного циклу	4	120
ОК 23.	Спеціальна методика фізичного виховання	4	120
ОК 24.	Логопедія (дислалія)	5	150
ОК 25.	Логопедія (ринолалія)	5	150
ОК 26.	Логопедія (дизартрія)	5	150
ОК 27.	Логопедія (порушення писемного мовлення)	5	150
ОК 28.	Логопедія (порушення темпо-ритмічної сторони мовлення)	5	150
ОК 29.	Логопедія (алалія, афазія, ЗНМ)	4	120
ОК 30.	Фізична реабілітація та логопедичний масаж в роботі з дітьми з порушеннями мовлення	4	120
ОК 31.	Формування готовності дітей з особливими освітніми потребами до навчання у школі	4	120
ОК 32.	Методи відбору до спеціальних закладів освіти для дітей з тяжкими порушеннями мовлення	4	120

ОК 33.	Курсова робота з методик спеціальної освіти*		
ОК 34.	Курсова робота з логопедії*		
Вибіркові компоненти ОП		60 / 1800	
Загальний обсяг кредитів вибірових компонентів становить не менше 25 % від загального обсягу кредитів та годин освітньої програми.			
Практична підготовка			
ПП 1	Навчальна педагогічна практика в ЗДО	3	90
ПП 2	Навчальна педагогічна практика в ЗЗСО	3	90
ПП 3	Виробнича педагогічна практика в ЗДО	6	180
ПП 4	Виробнича педагогічна практика в ЗЗСО	6	180
ПП 5	Виробнича педагогічна практика в закладах освіти	9	270
Атестація		2/ 60	екзамен
ЗАГАЛЬНИЙ ОБСЯГ ОСВІТНЬОЇ ПРОГРАМИ		240 / 7200	

3. Перелік освітніх компонентів освітньо-професійної програми Спеціальна освіта (логопедія) та їх логічна послідовність

Код н/д	Обов'язкові освітньої програми (навчальні дисципліни, практики, атестація)
1 семестр	
ОК 1	Історія та культура України
ОК 2	Українська мова за професійним спрямуванням
ОК 5	Вступ до спеціальності «Спеціальна освіта» та педагогічна деонтологія
ОК 10	Педагогіка загальна
ОК 11	Психологія загальна
ОК 13	Спеціальна психологія та педагогіка з історією
2 семестр	
ОК 3	Іноземна мова
ОК 6	Педіатрія, вікова фізіологія з основами медичних знань
ОК 9	Гігієна дітей і підлітків в системі спеціальної освіти з основами генетики
ОК 20	Спеціальна методика навчання інтегрованого курсу «Я досліджую світ»
ОК 24	Логопедія (дислалія)
ОК 25	Логопедія (ринолалія)
3 семестр	
ОК 12	Логопсихологія
ОК 21	Спеціальна методика навчання предметів художньо-естетичного циклу
ОК 22	Спеціальна методика навчання предметів математичного циклу
ОК 33	Курсова робота з методик спеціальної освіти
4 семестр	
ОК 3	Іноземна мова
ОК 26	Логопедія (дизартрія)
5 семестр	
ОК 8	Основи спеціальної та інклюзивної освіти
ОК 16	Мовленнєві сенсорні системи та їх порушення
ОК 23	Спеціальна методика фізичного виховання
ОК 27	Логопедія (порушення писемного мовлення)
6 семестр	
ОК 4	Іноземна мова за професійним спрямуванням
ОК 17	Логопедичний супровід дітей раннього віку після кохлеарної імплантації
ОК 28	Логопедія (порушення темпо-ритмічної сторони мовлення)

ОК 30	Фізична реабілітація та логопедичний масаж в роботі з дітьми з порушеннями мовлення
7 семестр	
ОК 7	Фізичне виховання
ОК 14	Корекційна психопедагогіка
ОК 18	Формування комунікативних умінь у дітей з порушеннями мовлення
ОК 19	Спеціальна методика навчання предметів гуманітарного циклу
ОК 29	Логопедія (алалія, афазія, ЗНМ)
ОК 31	Формування готовності дітей з особливими освітніми потребами до навчання у школі
ОК 34	Курсова робота з логопедії
8 семестр	
ОК 4	Іноземна мова за професійним спрямуванням
ОК 15	Основи психотренінгу осіб із порушеннями мовлення
ОК 32	Методи відбору до спеціальних закладів освіти для дітей з тяжкими порушеннями мовлення

4. Опис програми

Компетентності, якими повинен володіти здобувач	Програмні результати навчання	Найменування навчальних дисциплін, практик
ЗК 1, 2, 3, 5, 10	ПРН 7, 17	Історія та культура України
ЗК 3, 4, 5, 7, 9	ПРН 7, 17	Українська мова за професійним спрямуванням
ЗК 3, 4, 5, 7, 9	ПРН 7	Іноземна мова
ЗК 3, 4, 5, 7, 9	ПРН 7,	Іноземна мова за професійним
ЗК 3, 5, 7 СК 1	ПРН 2, 3, 7, 8	Вступ до спеціальності «Спеціальна освіта» та педагогічна деонтологія
ЗК 3, 4, 5 СК 3, 4, 5	ПРН 3, 7	Вікова фізіологія з основам медичних знань
ЗК 8, 9	ПРН 18	Фізичне виховання
ЗК 3, 5, 7 СК 1, 2	ПРН 2, 3, 7, 8	Основи спеціальної та інклюзивної освіти
ЗК 3, 4, 5 СК 3, 4, 5	ПРН 3, 7	Гігієна дітей і підлітків в системі спеціальної освіти
ЗК 3, 4, 5, 7, 8, 9 СК 8, 11	ПРН 17, 19	Загальна педагогіка
ЗК 3, 4, 5, 7, 8, 9 СК 8, 11	ПРН 17, 19	Загальна психологія
ЗК 3, 4, 5, 6, 7, 8, 9 СК 1, 2, 3, 4, 6, 7, 10, 11, 12, 13, 14	ПРН 2, 3, 4, 5, 6, 8, 9, 15	Логопсихологія
ЗК 3, 4, 5, 6, 7, 8, 9 СК 1, 2, 3, 4, 6, 7, 10, 11, 12, 13, 14	ПРН 2, 3, 4, 5, 6, 8, 9, 15	Спеціальна психологія та педагогіка з історією
ЗК 3, 4, 5 СК 1, 3	ПРН 3	Корекційна психопедагогіка
ЗК 4, 8, 9 СК 4, 5, 8	ПРН 4, 10, 12	Основи психотренінгу осіб із порушеннями мовлення
ЗК 3, 4, 5 СК 1, 3	ПРН 3, 11	Мовленнєві сенсорні системи та їх порушення

ЗК 4, 6 СК 3, 4, 5, 6, 7, 8	ПРН 1, 3, 4, 6, 9, 10, 11, 12, 14	Логопедичний супровід дітей раннього віку після кохлеарної імплантації
ЗК 5, 6, 9 СК 11, 12, 17	ПРН 7, 8, 12	Формування комунікативних умінь у дітей з порушеннями мовлення
ЗК 3, 4, 5 СК 1, 2, 3, 4, 6, 7, 10, 12, 13, 19	ПРН 3, 5, 6, 7, 11, 14	Спеціальна методика навчання предметів гуманітарного циклу
ЗК 3, 4 СК 1, 2, 3, 4, 6, 7, 10, 12, 13	ПРН 3, 5, 6, 11, 14	Спеціальна методика навчання інтегрованого курсу «Я досліджую світ»
ЗК 3, 4 СК 5, 7, 12, 13	ПРН 3, 5, 6, 11, 14	Спеціальна методика предметів художньо-естетичного циклу
ЗК 3, 4 СК 1, 2, 3, 4, 6, 7, 10, 12, 13, 20	ПРН 3, 5, 6, 11, 14	Спеціальна методика предметів математичного циклу
ЗК 3, 4 СК 1, 2, 3, 4, 6, 7, 10, 12, 13, 18	ПРН 3, 5, 6, 11, 14	Спеціальна методика фізичного виховання
ЗК 3, 7, 10 СК 3, 5, 7, 8	ПРН 3, 4, 6, 8, 10, 11, 12	Логопедія (дислалія)
ЗК 3, 7, 10 СК 3, 5, 7, 8, 13	ПРН 3, 4, 6, 8, 10, 11, 12	Логопедія (ринолалія)
ЗК 3, 7, 10 СК 3, 5, 7, 8, 13	ПРН 3, 4, 6, 8, 10, 11, 12	Логопедія (дизартрія)
ЗК 3, 7, 10 СК 3, 5, 7, 8, 13, 21	ПРН 3, 4, 6, 8, 10, 11, 12	Логопедія (писемного мовлення)
ЗК 3, 7, 10 СК 3, 5, 7, 8, 13	ПРН 3, 4, 6, 8, 10, 11, 12	Логопедія (порушення темпо-ритмічної сторони мовлення)
ЗК 3, 7, 10 СК 3, 5, 7, 8, 13	ПРН 3, 4, 6, 8, 10, 11, 12	Логопедія (алалія, афазія, загальне недорозвинення мовлення)
ЗК 3, 4, 5, 6, 7, 8 СК 2, 3, 4, 5, 6, 9, 11, 18	ПРН 2, 3, 5, 6, 10, 11, 12, 13, 14, 15	Фізична реабілітація та логопедичний масаж в роботі з дітьми з порушеннями мовлення
ЗК 3, 5, 6 СК 1, 3, 4, 5, 6, 7, 8, 9, 11, 12, 13, 15, 16	ПРН 1, 2, 3, 6, 7, 8, 11, 12, 13, 14, 15, 16, 17	Курсова робота з методик спеціальної роботи
ЗК 3, 5, 6 СК 1, 3, 4, 5, 6, 7, 8, 9, 11, 12, 13, 15, 16	ПРН 1, 2, 3, 6, 7, 8, 11, 12, 13, 14, 15, 16, 17	Курсова робота з логопедії
ЗК 3, 5, 6 СК 1, 3, 4, 5, 6, 7, 8, 9, 11, 12, 13, 15, 16	ПРН 1, 2, 3, 6, 7, 8, 11, 12, 13, 14, 15, 16, 17	Навчальна педагогічна практика в ЗДО
ЗК 3, 5, 6 СК 1, 3, 4, 5, 6, 7, 8, 9, 11, 12, 13, 15, 16	ПРН 1, 2, 3, 6, 7, 8, 11, 12, 13, 14, 15, 16, 17	Навчальна педагогічна практика в ЗЗСО
ЗК 3, 5, 6 СК 1, 3, 4, 5, 6, 7, 8, 9, 11, 12, 13, 15, 16	ПРН 1, 2, 3, 6, 7, 8, 11, 12, 13, 14, 15, 16, 17	Виробнича педагогічна практика в ЗДО

ЗК 3, 5, 6 СК 1, 3, 4, 5, 6, 7, 8, 9, 11, 12, 13, 15, 16	ПРН 1, 2, 3, 6, 7, 8, 11, 12, 13, 14, 15, 16, 17	Виробнича педагогічна практика в ЗЗСО
ЗК 3, 5, 6 СК 1, 3, 4, 5, 6, 7, 8, 9, 11, 12, 13, 15, 16	ПРН 1, 2, 3, 6, 7, 8, 11, 12, 13, 14, 15, 16, 17	Виробнича педагогічна практика в закладах освіти

5. Форми атестації здобувачів вищої освіти

Атестація випускників освітньої програми проводиться згідно з «Положенням про випускні кваліфікаційні роботи в УДПУ імені Павла Тичини», «Положенням про організацію освітнього процесу в Уманському державному педагогічному університеті імені Павла Тичини», «Положенням про Європейську кредитно-трансферну систему навчання в Уманському державному педагогічному університеті імені Павла Тичини», «Положенням про порядок створення та організацію роботи Екзаменаційної комісії» та інших нормативно-правових актів.

Атестація випускників освітньої програми здійснюється у формі атестаційного іспиту або кваліфікаційної роботи і завершується видачою документу державного зразка про присудження освітнього ступеня «Бакалавр спеціальної освіти».

6. Структурно-логічна схема ОП

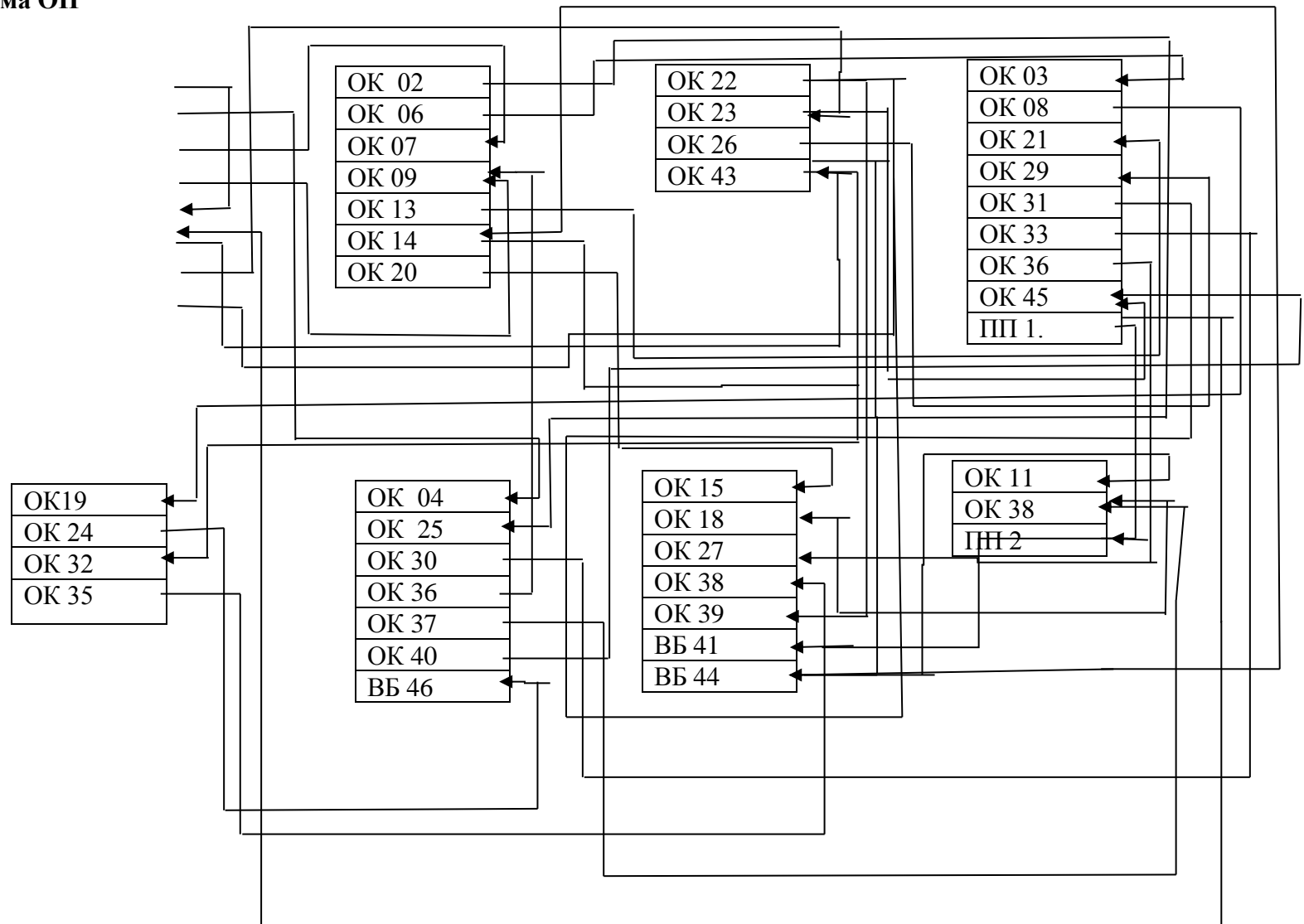

7. Матриця відповідності програмних компетентностей компонентам освітньої програми Спеціальна освіта

	ОК 01	ОК 02	ОК 03	ОК 04	ОК 05	ОК 06	ОК 07	ОК 08	ОК 09	ОК 10	ОК 11	ОК 12	ОК 13	ОК 14	ОК 15	ОК 16	ОК 17	ОК 18	ОК 19	ОК 20	ОК 21	ОК 22	ОК 23	ОК 24	ОК 25	ОК 26	ОК 27	ОК 28	ОК 29	ОК 30	ОК 31	ОК 32	ОК 33			
ЗК1											+	+	+	+	+				+	+		+											+			
ЗК 2	+			+	+	+			+							+						+	+						+					+		
ЗК 3				+	+		+	+	+	+			+	+			+					+	+							+	+			+	+	
ЗК 4		+				+	+	+		+	+					+	+	+			+	+			+	+			+	+	+	+				
ЗК 5	+	+	+	+	+			+			+	+	+	+	+	+	+	+						+					+				+	+		
ЗК 6					+		+				+															+							+			
ЗК 7										+									+	+													+			
ЗК 8		+		+															+	+													+			
ЗК 9	+																								+										+	
ЗК 10				+														+												+			+		+	
ФК1	+				+	+	+		+			+		+			+					+		+		+					+		+			
ФК2								+	+	+	+		+	+	+	+	+		+		+	+				+	+				+					
ФК3		+	+								+		+	+	+	+			+	+			+			+	+				+					
ФК4							+	+					+	+	+								+	+		+			+			+			+	
ФК5						+				+						+	+		+		+	+				+			+			+				
ФК6			+			+	+	+			+						+		+		+	+		+			+		+			+				
ФК7							+	+									+					+	+		+			+			+					
ФК8							+	+			+		+	+				+			+	+			+	+				+	+					
ФК9		+																							+									+		
ФК10				+		+				+	+					+			+	+															+	
ФК11												+												+					+		+		+			+
ФК12			+				+						+																			+			+	
ФК13	+								+							+																	+			+
ФК14	+											+														+			+	+					+	
ФК15			+																								+					+			+	
ФК16				+						+									+				+										+		+	

8. Матриця забезпечення програмних результатів навчання (ПРН) відповідними компонентами освітньої програми Спеціальної освіти

	ОК_01	ОК_02	ОК_03	ОК_04	ОК_05	ОК_06	ОК_07	ОК_08	ОК_09	ОК_10	ОК_11	ОК_12	ОК_13	ОК_14	ОК_15	ОК_16	ОК_17	ОК_18	ОК_19	ОК_21	ОК_22	ОК_23	ОК_24	ОК_25	ОК_26	ОК_27	ОК_28	ОК_29	ОК_30
ПРН 1		+													+												+	+	
ПРН 2	+			+	+							+															+		
ПРН 3		+		+					+							+												+	
ПРН 4	+			+	+					+																			
ПРН 5	+			+	+					+										+									
ПРН 6						+						+	+			+													
ПРН 7	+	+	+		+			+												+							+		
ПРН 8	+		+	+		+			+	+				+	+			+	+					+	+				
ПРН 9			+					+	+				+													+			
ПРН 10								+	+	+										+								+	
ПРН 11							+						+				+				+								+
ПРН 12							+		+			+				+	+				+		+			+		+	
ПРН 13											+			+				+					+	+					+
ПРН 14		+					+				+		+		+		+			+	+		+	+				+	+
ПРН 15							+	+			+	+				+	+				+	+			+	+	+	+	+
ПРН 16			+					+															+						+
ПРН 17						+																							
ПРН 18							+	+			+	+	+							+	+		+						+
ПРН 19														+				+								+			
ПРН 20														+									+				+		
ПРН 21							+							+		+		+											

Керівник проектної групи
(гарант освітньої програми)



Марина ЛЕМЕЩУК